

## מעגל כח להפעלת מנוע תלת פאזי ל-2- כוונים באמצעות 2 מגעים

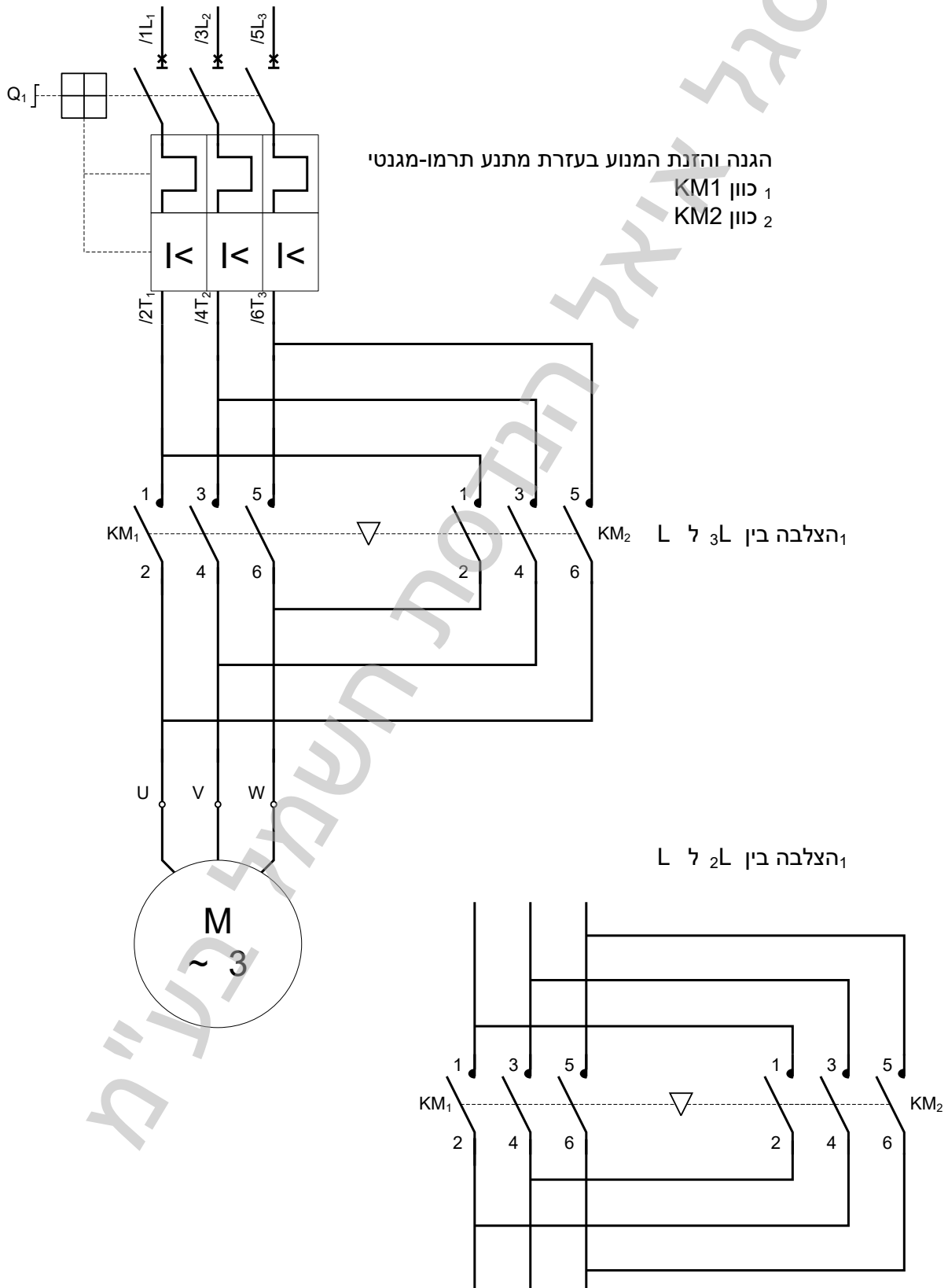

## מעגל פיקוד להפעלת מנוע ל-2- כוונים בעזרת לחצני הפעלה והפסקה

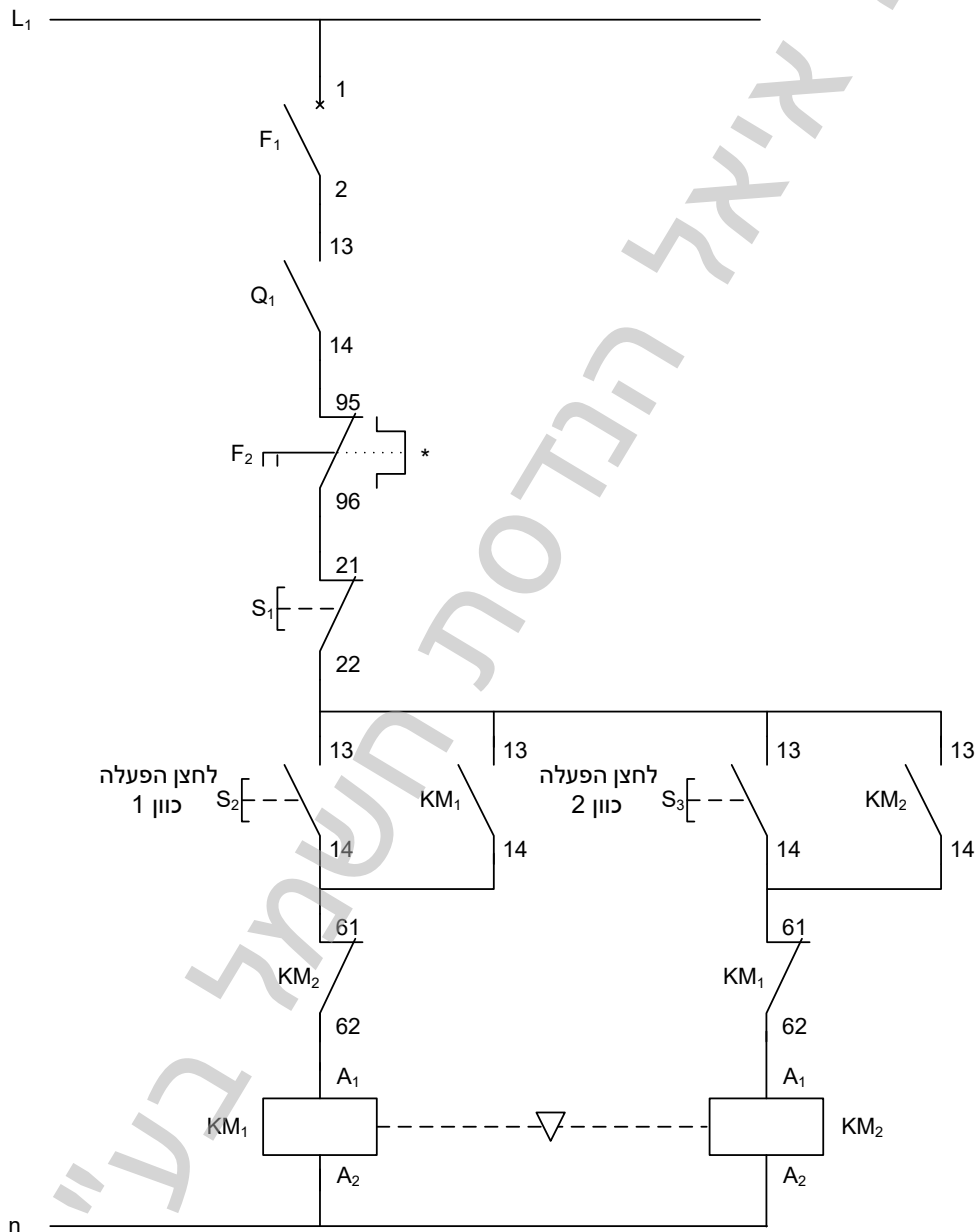

\* קיים רק במקרים של הגנה נפרדת בפני זרם יתר וזרם קצר

## מעגל פיקוד להפעלת מנוע 2- כוונים בעזרת לחצני הפעלה והפסקה בשילוב מפסקי גבול להגבלת התנועה

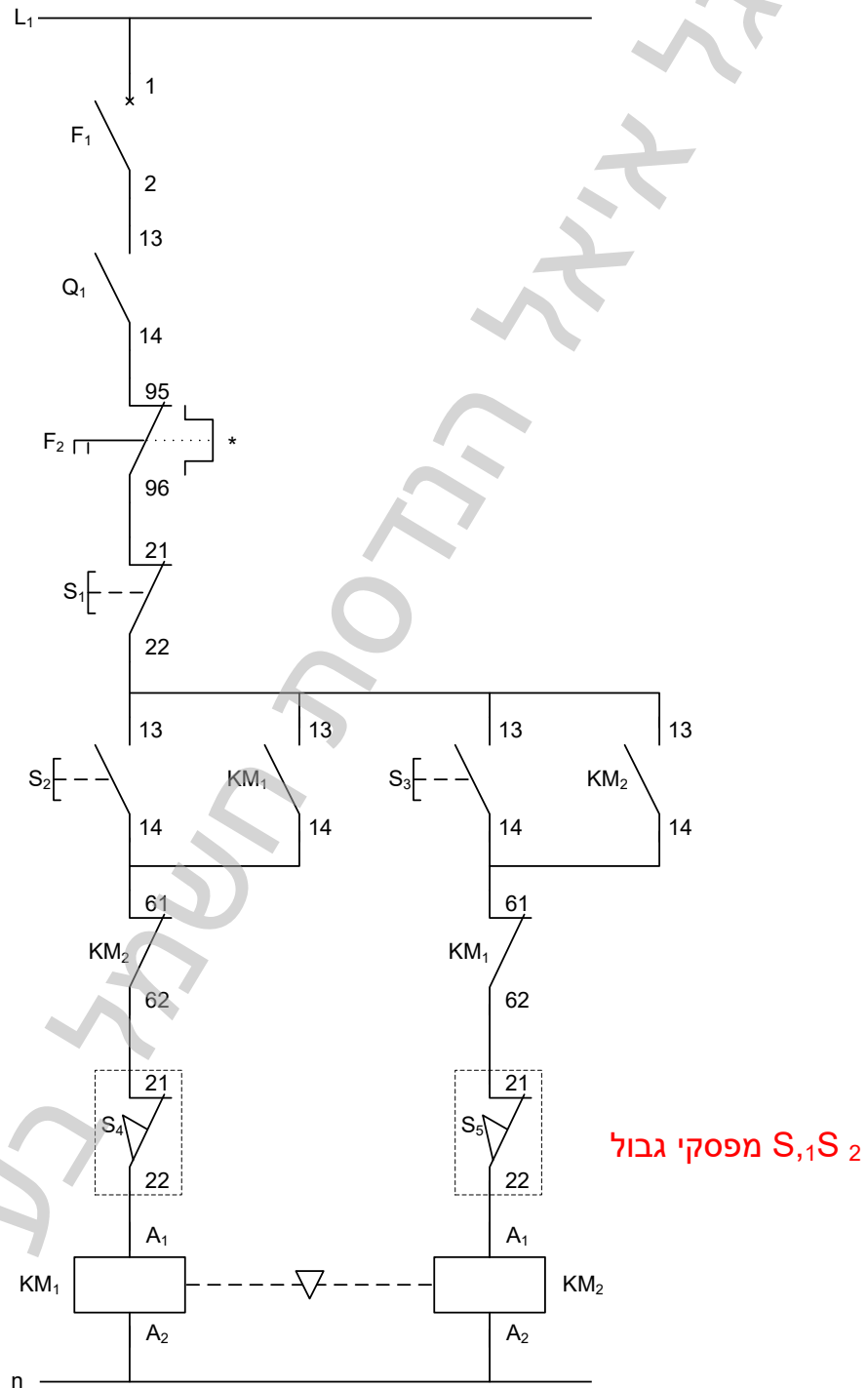

\* קיים רק במקרים של הגנה נפרדת בפני זרם יתר וזרם קצר

## מעגל פיקוד להפעלת מנוע או מערכת לאחר השהיה של קוצב זמן

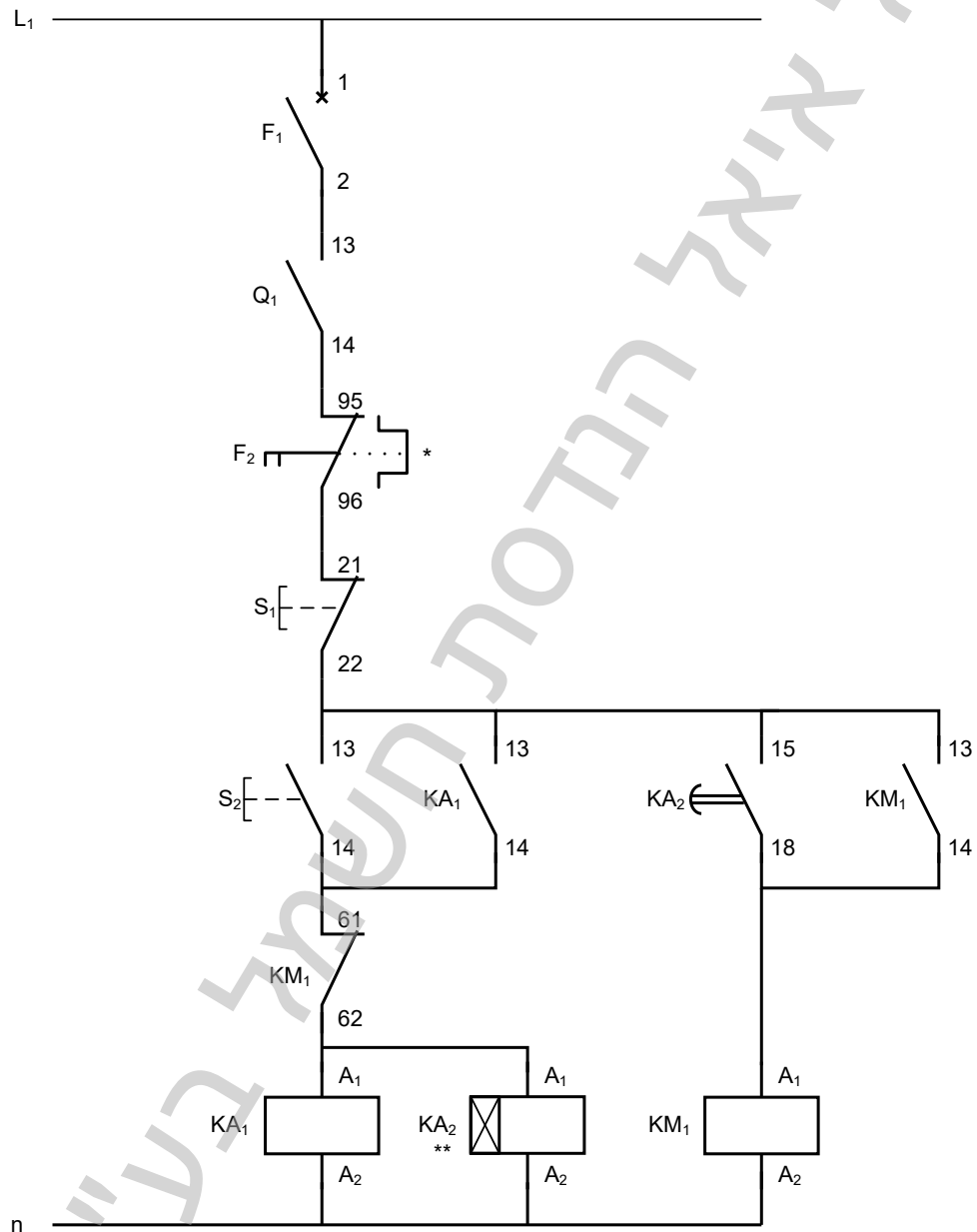

\* קיים רק במקרה של הגנה נפרדת בפני זרם יתר וזרם קצר  
 \*\* קוצב זמן